

COMPONENTES

Qtd.	Ref.	Código	Descrição
01	A	B1692.201	LATERAL LD
01	B	B1692.202	LATERAL LE
01	C	B1692.203	TRAVESSA CENTRAL
01	D	B1683.204	GRADE DE VIDRO
01	E	B1693.202	SUPORTE FIXAÇÃO LD
01	F	B1693.203	SUPORTE FIXAÇÃO LE
02	G	B1683.207	ACAB. FIXAÇÃO SUPERIOR
01	H	B1692.208	EXTENSÃO LATERAL LD
01	I	B1692.209	EXTENSÃO LATERAL LE
01	J	B1692.2103	SUPORTE FIXAÇÃO TRAS. LD
01	K	B1692.2104	SUPORTE FIXAÇÃO TRAS. LE
06	L	54126	PF. CAB. FL. TORX M-6
12	M	146854	ARRUELA PRESSÃO M-6 ZP
10	N	108146	PF. CAB. SEXT. M-8
20	O	6839	ARRUELA LISA Ø8 X Ø24
14	P	153478	ARRUELA PRESSÃO M-8
06	Q	80756	PO. SEXT. M-8
02	R	5171	PF. FRANCES M-6
06	S	121991	ARRUELA LISA 1/4"
02	T	13554	PO. SEXT. M-6
04	U	16765	PF. CAB. SEXT. INT. AB. M-6
01	V	B1693.201	FECHAMENTO DIANT. CAPOTA
01	W	60654	ESPUMA PVC PRETA
04	X	2434	ARRUELA LISA Ø5(INT)
04	Y	3181	PF. CAB. PAN. M-5
01	Z	60523	VEDAÇÃO EVA DIANTEIRA LD
01	Z1	60524	VEDAÇÃO EVA DIANTEIRA LE
01	Z2	B1692.2105	UNIÃO PLÁSTICA LD
01	Z3	B1692.2106	UNIÃO PLÁSTICA LE
01	Z4	60525	VEDAÇÃO EVA TRASEIRA LD
01	Z5	60526	VEDAÇÃO EVA TRASEIRA LE
01	Z6	B1692.2091	PONTEIRA LD PLÁSTICA
01	Z7	B1692.2081	PONTEIRA LE PLÁSTICA
04	Z8	60301	PF. CAB. SEXT. INT. AB. M-8 X 20

Bepo

A MARCA QUE VOCÊ CONFIA.

Br 116 Km 113, 1155, São Marcos-RS
 Fone: (54) 3291-8200 Fax: (54) 3291-1213
 www.bepo.com.br

INSTRUÇÕES DE MONTAGEM
SANTO ANTÔNIO HIGHWAY PLÁSTICO
ACESSÓRIO COMPATÍVEL COM O VEÍCULO
S10 2012...

CÓD.: B1692 / B1692A / B1692BS / B1692PS

1- Aplicar a espuma PVC preta «W» no local indicado na figura 01.

2- Montar os suportes «E e F» nas laterais «A e B» utilizando parafusos e arruelas que se encontram já fixadas na base, após montar as laterais «A e B» com a travessa central «C», com o auxílio do acabamento «G», parafuso «L» e arruela «M».

3- Montar a grade de vidro «D» utilizando os parafusos «Z8» e arruelas «O e P».

4- Montar grade de vidro «D» no santo antônio com o auxílio dos parafusos «U» e arruelas «M e S».

INFORMAÇÕES IMPORTANTES

• O uso deste acessório no veículo pode vir a carretar danos na estrutura da caçamba se for usado em estradas irregulares ou usado como ponto de reboque.

PRODUTO DESTINADO PARA FINS ESTÉTICOS
NÃO UTILIZAR PARA CARGA!

01

LOCAL DE APLICAÇÃO DA ESPUMA PVC PRETA NA PARTE SUPERIOR DA CAÇAMBA.

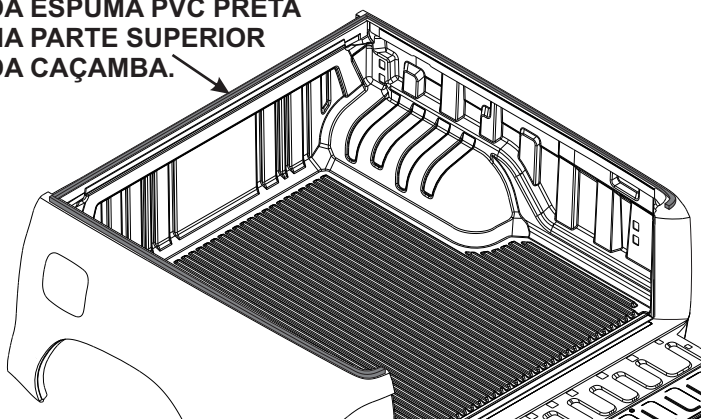

03

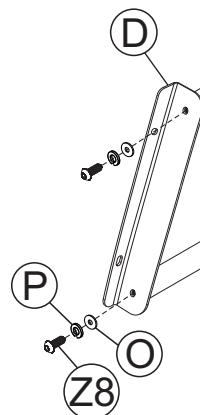

02

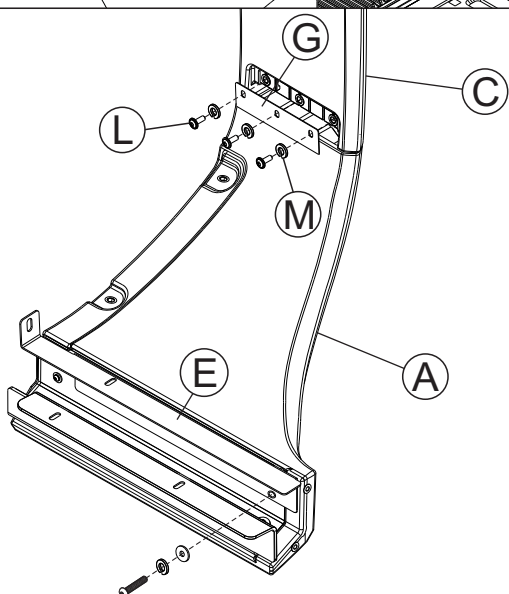

04

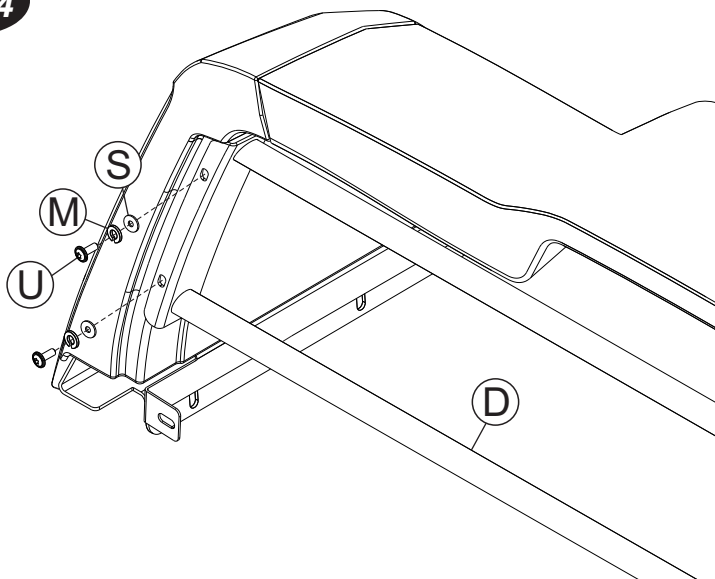

Bepo

A MARCA QUE VOCÊ CONFIÁ.

Br 116 Km 113, 1155, São Marcos-RS
Fone: (54) 3291-8200 Fax: (54) 3291-1213
www.bepo.com.br

05

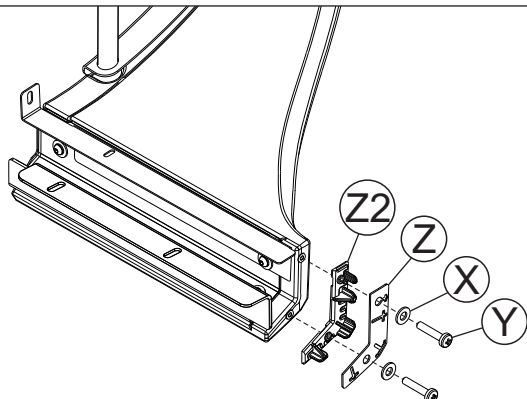

06

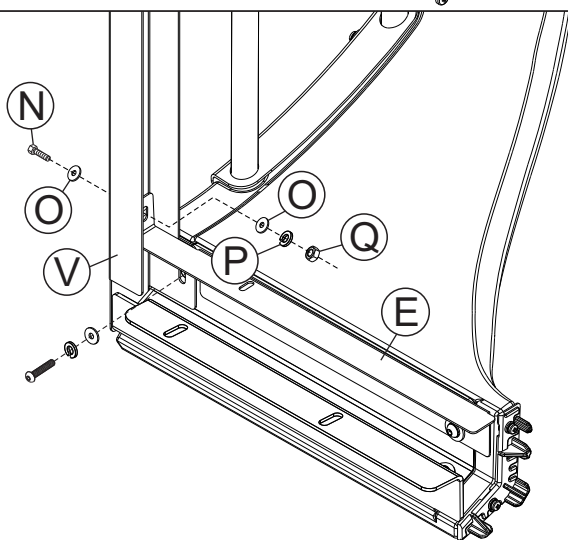

07

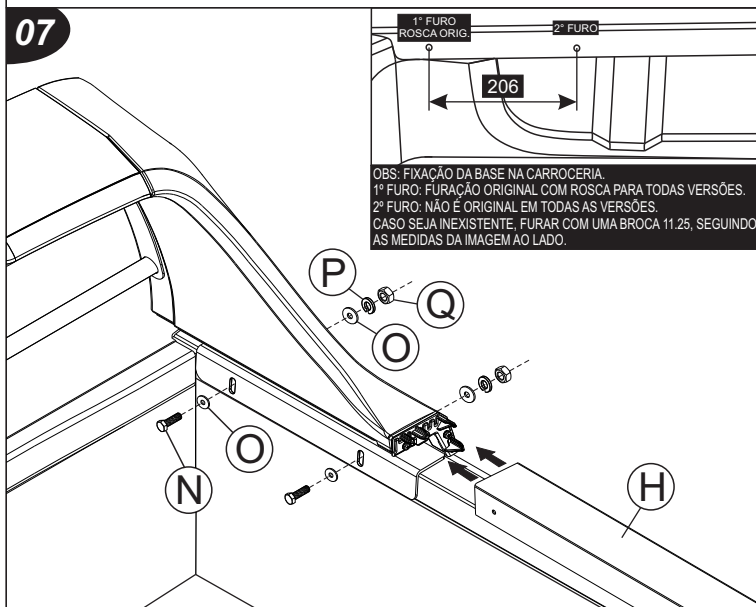

08

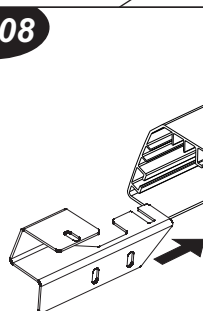

**ENCAIXAR O SUPORTE
JUNTAMENTE COM OS
PARAFUSOS NO PERFIL
PELA PARTE DIANTEIRA.**

5- Fixar a união plástica «Z2» no santo Antônio junto com a vedação EVA «Z», arruelas «X» e parafusos «Y».

6- Montar o fechamento dianteiro «V» utilizando parafusos «N», arruelas «O e P» e porcas «Q», após retire o parafuso e as arruelas que já se encontram fixadas na base e fixe novamente junto com o suporte «E».

7- Fixar o santo Antônio na carroceria utilizando os parafusos «N», arruelas «O e P» e porca «Q» quando tiver furação original. Após montar o perfil «H e I» na lateral «A e B».

8- Posicionar o parafuso «R» dentro das canaletas do perfil «H e I» junto com as arruelas «S e M» e porca «T».

9- Fixar a ponteira «Z7» no perfil «I» com a vedação EVA «Z5».

10- Pressione a extensão lateral e a ponteira de modo que fiquem encostando o máximo possível na caçamba, visando melhor vedamento e facilitando a montagem dos suportes. Após fixe os suportes traseiros «J e K» com o auxílio dos parafusos «N» e arruelas «O e P».

09

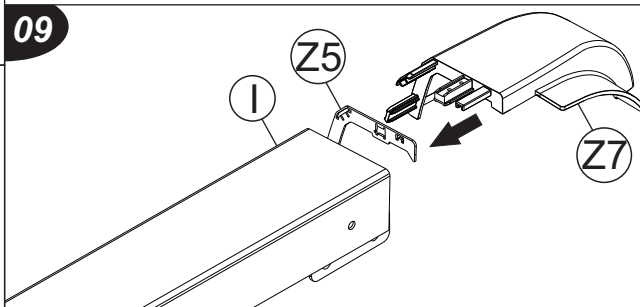

10

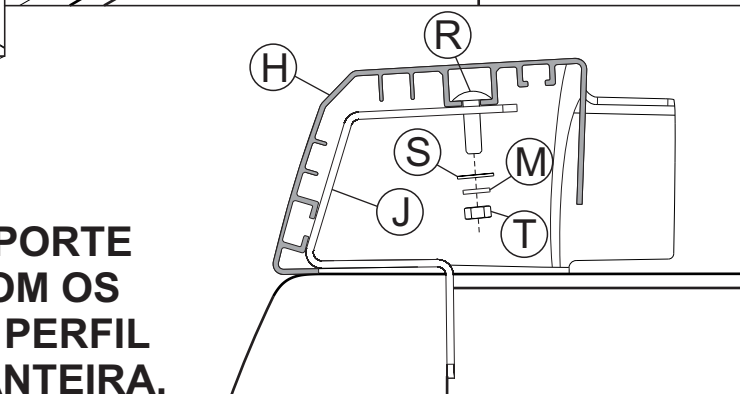
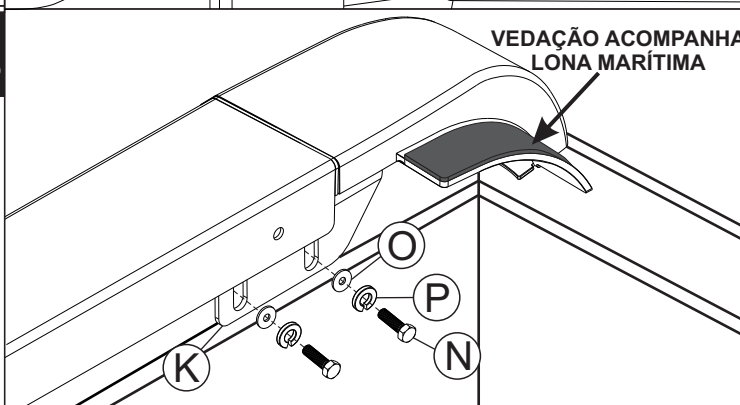
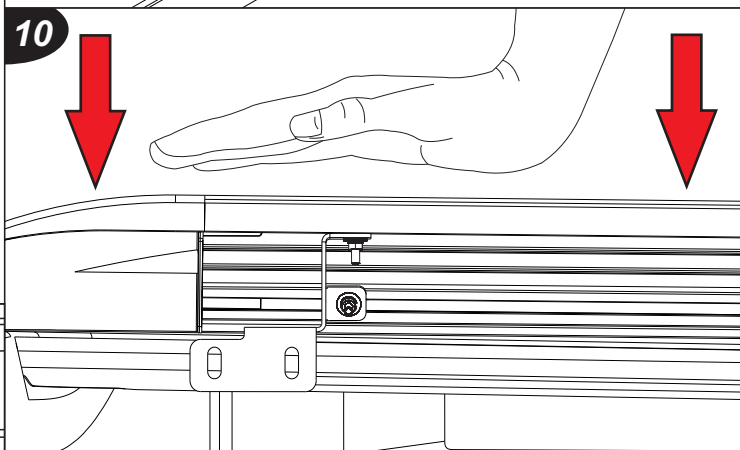

Bepo

A MARCA QUE VOCÊ CONFIA.

Br 116 Km 113, 1155, São Marcos-RS
Fone: (54) 3291-8200 Fax: (54) 3291-1213
www.bepo.com.br

O Santo Antônio e capota marítima protegem **PARCIALMENTE** o compartimento de carga traseiro contra chuva e poeira.

INSTRUÇÕES DE MONTAGEM CAPOTA MARÍTIMA CÓD.: B1693

- 1- Encaixar o perfil lateral dentro do fechamento dianteiro.
- 2- Levante a lona e posicione-a sobre a camihonete conforme imagem, abra as pontas, visando uma montagem sem interferência da capota com a lateral do santo antônio.
- 3- Alinhe a traseira do perfil lateral da lona marítima de forma que fique perpendicular ao perfil lateral do santo antônio.
- 4- Fixe o perfil lateral na carroceria utilizando os parafusos, arruelas e porcas indicadas na figura, regulando a altura da lona marítima visando não haver interferência com a tampa traseira.
- 5- Posicione a lona e encaixe-a no perfil lateral.

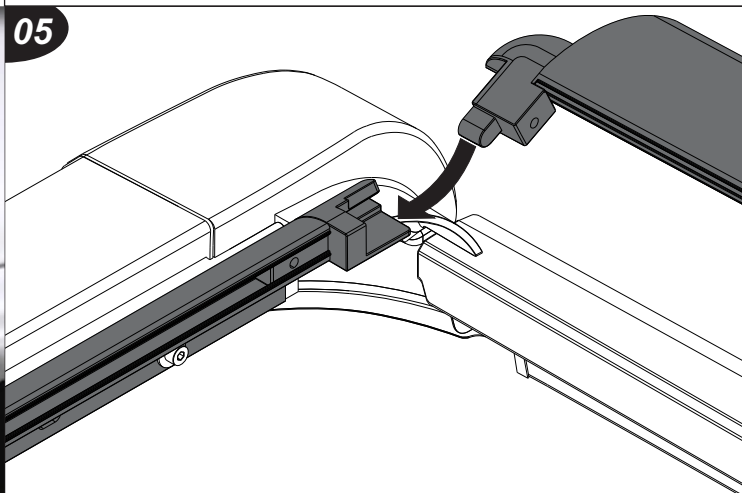
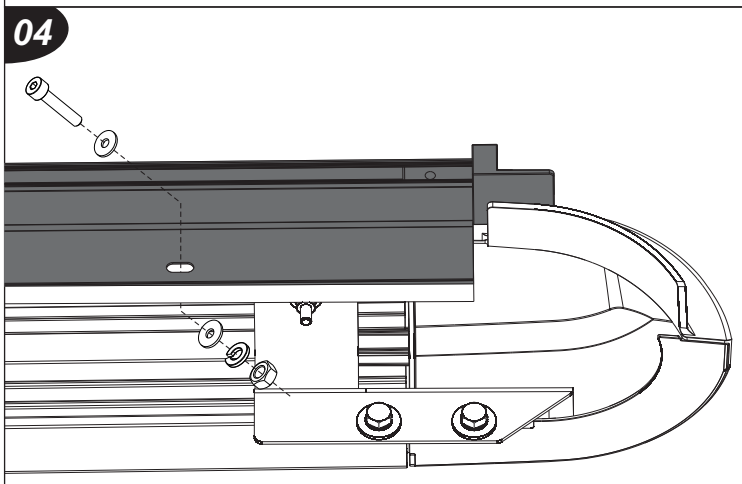
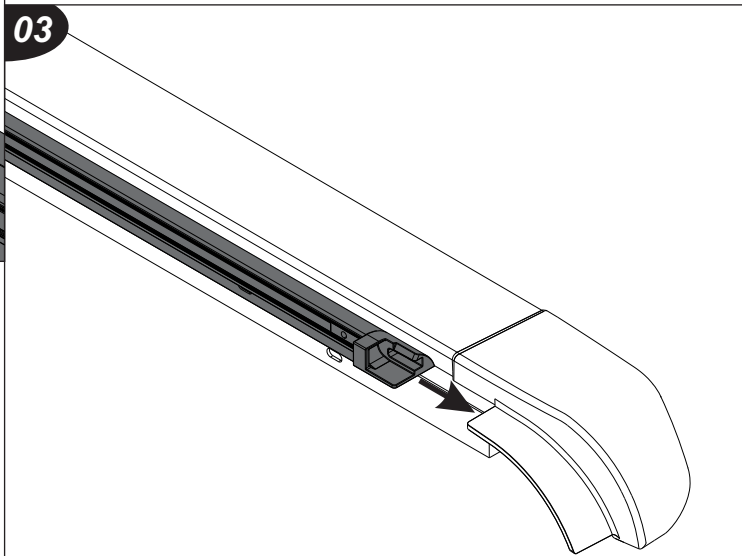
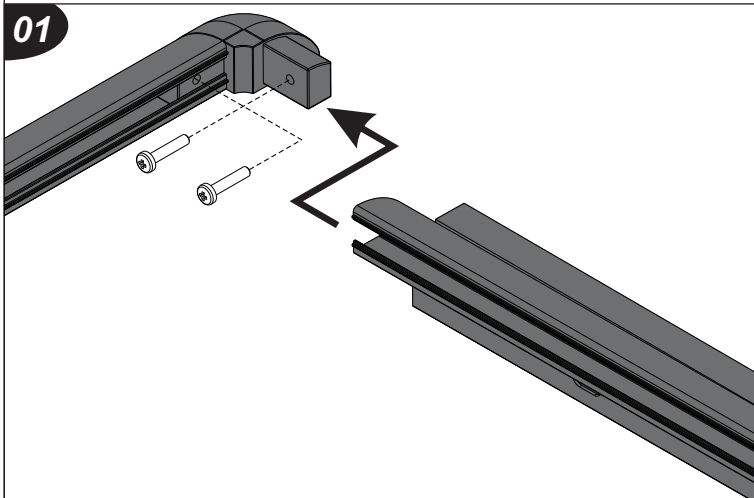

As marcas mencionadas neste catálogo e as imagens reproduzidas, são de propriedade dos respectivos fabricantes e aqui são utilizadas apenas para indicar a aplicabilidade ou destinação dos produtos fabricados pela Bepo, atendendo ao preceito contido no Art. 132 da lei 9279/96.